



# MOBILIARIO UNIPERSONAL PARA LA RELAJACIÓN EN ESPACIOS CERRADOS

Memoria para optar al título de:  
DISEÑADORA, MENCIÓN DISEÑO DE PRODUCTOS

**Autora:**

Sofía Paz Riquelme Sepúlveda

**Profesor Guía:**

Javier Lorca

**Talca, Chile**

**Año 2022**

## CONSTANCIA

La Dirección del Sistema de Bibliotecas a través de su unidad de procesos técnicos certifica que el autor del siguiente trabajo de titulación ha firmado su autorización para la reproducción en forma total o parcial e ilimitada del mismo.



Talca, 2022



# MOBILIARIO UNIPERSONAL PARA LA RELAJACIÓN EN ESPACIOS CERRADOS

Memoria para optar al título de:  
DISEÑADORA, MENCIÓN DISEÑO DE PRODUCTOS

**Autora:**

Sofía Paz Riquelme Sepúlveda

**Profesor Guía:**

Javier Lorca

**Talca, Chile**

**Año 2022**

# AGRADECIMIENTOS

A mi mamá Verónica, mi papá José, mi hermana Catalina por apoyarme en todas mis decisiones y hacer lo posible para facilitarme el trabajo. Por ayudarme a levantarme todas las veces que me caí.

A mi compañero Herman, por ayudarme a creer en mis capacidades y entregarme la confianza, fuerza y motivación para no rendirme. Por cuidar mi salud, preocuparse y entregarme contención cada vez que lo necesité

A mis primas Daniela y Camila, que a pesar de la distancia siempre estuvieron dispuestas a ayudarme en todo lo que necesitara y por darme fuerza y motivación para creer en mí.

A mi psicóloga Lissette, que sin su apoyo no hubiese podido llegar hasta acá, agradezco su comprensión y ayuda para superar cada etapa que me costó.

A toda mi familia que siempre me ha entregado su amor y apoyo incondicional para poder lograr mis metas, son el pilar que me sostuvo para poder llegar hasta acá

A mis compañeros de carrera que me han ayudado en todo lo que han podido y más.

Agradezco que han estado en los momentos más difíciles que pasé y me siguen apoyando hasta el día de hoy con sus conocimientos y cariño.

A los profesores de la escuela por traspasarme todos los conocimientos que tengo hasta ahora, por su apoyo y guía en cada proyecto durante estos 6 años.





## Autorización para la publicación de memorias de Pregrado y tesis de Postgrado

Yo, Sofia Paz Riquelme Sepúlveda cédula de identidad N°20070240-9 , autor de la memoria o tesis que se señala a continuación autorizo a la Universidad de Talca para publicar en forma total o parcial, tanto en formato papel y/o electrónico, copias de mi trabajo

Esta autorización se otorga en el marco de la ley N° 17.336 sobre Propiedad Intelectual, con carácter gratuito y no exclusivo para la Universidad.

<b>Título de la memoria o tesis</b>	Mobiliario unipersonal para la relajación
<b>Unidad Académica</b>	Escuela de diseño
<b>Carrera o Programa</b>	Diseño de productos
<b>Título y/ o grado al que se opta</b>	Diseñadora con mención en diseño de productos
<b>Nota de calificación</b>	

Firma de Alumno

Rut: 20.070.240-9

# ÍNDICE

<b>INTRODUCCIÓN</b> .....	<b>7</b>
<b>CAPÍTULO 1</b>	
Presentación del proyecto.....	<b>8-21</b>
<b>CAPÍTULO 2</b>	
Observación creativa .....	<b>22-32</b>
<b>CAPÍTULO 3</b>	
Desarrollo conceptual .....	<b>33-37</b>
<b>CAPÍTULO 4</b>	
Desarrollo formal.....	<b>38-56</b>
<b>CAPÍTULO 5</b>	
Estudio de mercado.....	<b>57-67</b>
<b>CAPÍTULO 6</b>	
Factibilidad industrial y de mercado.....	<b>68-73</b>
<b>CAPÍTULO 7</b>	
Especificaciones técnicas.....	<b>74-84</b>

# INTRODUCCIÓN

En relación a los eventos históricos de los cuales hemos sido testigos los últimos años, el diseño se ha visto en la necesidad de investigar los nuevos problemas que han surgido en la vida de las personas debido a los cambios que se han tenido que hacer en el estilo de vida para poder adaptarse a los nuevos contextos sociales en los cuales se desenvuelven las personas hoy en día.

Los consumidores han cambiado sus prioridades, han surgido preocupaciones que antes de la pandemia pasaban desapercibidas, como por ejemplo la importancia del buen descanso, de mantener una buena posición corporal a la hora de trabajar o estudiar, cuidar la salud mental, el autocuidado en general, la importancia de estar en un ambiente agradable, etc.

CAPÍTULO 1  
**PRESENTACIÓN DEL PROYECTO**

## CONTEXTO MUNDIAL

---

En vista de la aparición del virus betacoronavirus SARS-CoV-2, en diciembre de 2019, en Wuhan, China, y por la falta de tratamiento o vacuna adecuados, se adoptaron medidas de aislamiento social para combatir la difusión del virus. Estos cambios repentinos en la vida diaria de la población han contribuido al desarrollo de **conflictos intra o interpersonales como el miedo, la ansiedad e incluso el pánico**. Aliado a esto, la difusión de noticias falsas agrava esta situación. Las personas tienden a centrar la atención en sí mismas como una forma de autoprotección e intentan escapar de cualquier cosa que amenace su existencia.

De acuerdo con estimaciones de la OMS, el **4% de la población mundial** podría experimentar trastornos mentales severos derivados de la crisis sanitaria.



## CONTEXTO NACIONAL

La salud mental de los chilenos es la segunda que más ha empeorado en pandemia en el mundo, solo Turquía supera a Chile en el porcentaje de personas que creen que su bienestar emocional y psicológico está peor que hace un año. Incertidumbre sobre el futuro y demoras en buscar ayuda debido a los estigmas sociales juegan en contra.

Los expertos hablan de 'la otra pandemia'. Una que se hará más evidente una vez que el covid-19 esté bajo control, pero cuyo impacto ya es notorio en la población: **el 56% de los chilenos estima que su salud mental ha empeorado desde que comenzó la pandemia del coronavirus.**

El deterioro de la salud mental ha sido provocado por el aumento del estrés y la ansiedad, fenómenos que aumentaron durante la crisis sanitaria, las cuarentenas, y antes con el estallido social.

'El impacto tiene que ver con la incertidumbre que se genera; el cerebro busca tener cierto control sobre el entorno y si no se altera'. (Pedro Maldonado, neurocientífico, investigador del Instituto Milenio de Neurociencia Biomédica (BNI) y director del Departamento de Neurociencias de la Facultad de Medicina de la U. de Chile)

El "Termómetro de la Salud Mental en Chile", realizado por UC y ACHS en abril de este año indica que:

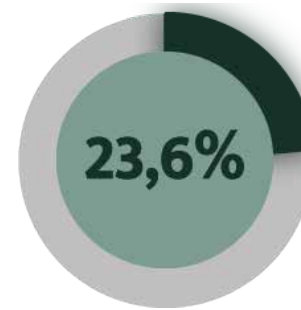

**Un 23,6% de los chilenos presenta sospechas o problemas de salud mental**

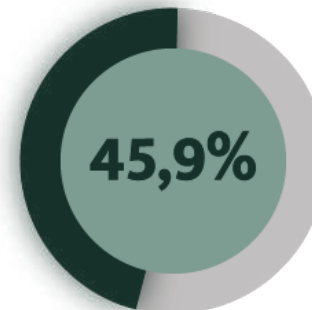

**El 45,9% evalúa que su estado de ánimo es peor o mucho peor que antes de la pandemia**

## ESTRÉS

---

Se define estrés es un sentimiento de tensión física o emocional. Puede provenir de cualquier situación o pensamiento que haga sentir a uno frustración, enojo o nervios. **Es un estado de alerta constante, lo cual desgasta el cuerpo ya sea física y/o psicológicamente.**

Así mismo otras afecciones como la ansiedad o depresión pueden llegar a afectar enormemente la vida de las personas, ya que el cuerpo expresa su malestar emocional por medio del cuerpo, ocasionando síntomas físicos.





## DESCANSO EN ESPACIOS CERRADOS

Es sabido que siempre ha existido un nivel alto de estrés en lugares como oficinas y universidades, donde de a poco quienes dirigen estas instituciones han ido integrando métodos para un mejor descanso con el fin de obtener un mejor rendimiento.

Sumado a esto, debido a la virtualidad de los últimos años, nos vimos obligados a permanecer en casa, donde **los espacios que antes eran para descansar o recrearse se convirtieron en lugares de trabajo.**

Por una parte, el **confort psicológico**, se refiere a la percepción global que tiene el cerebro de toda la información sensorial que recibe del medio ambiente y por tanto interactuando los demás tipos de confort, por esta razón los factores sensoriales que rodeen al usuario en su momento de distracción deben ser los adecuados para lograr el objetivo.

El **confort físico** está dado por un objeto. El ser humano tiende a buscar el confort en todo momento. En un entorno laboral, como puede ser una oficina, el confort suele obtenerse a partir de la utilización de un asiento cómodo, que evite dolores de espalda por ejemplo.





## ELEMENTOS QUE APORTAN A LA RELAJACIÓN

Debido al gran aumento de estas afecciones, se ha normalizado buscar ayuda en profesionales de la salud mental, aunque también existen otros métodos de combatir el estrés, la ansiedad y los malos sentimientos de manera autodidacta y natural, como por ejemplo la meditación, ejercicios de respiración, etc.



## ILUMINACIÓN

---

La iluminación de un espacio influye directamente en nuestro estado de ánimo y usarla adecuadamente puede ayudar a conseguir no sólo la atmósfera deseada sino además potenciar el descanso

La temperatura de color podría definirse como la sensación que percibe el ojo humano ante una luz, siendo cálida si predomina el tono rojo, fría si predomina el azul y neutra, en el medio.

La ambientación lumínica de un espacio modifica el estado emocional de las personas, esto influye directamente en su manera de actuar y pensar, si el objetivo es conseguir un efecto relajante, la temperatura de la luz deberá ser cálida, puesto que es más tranquila para los ojos.



## SONIDO

---

La música nos permite relajarnos a través de un proceso físico por el cual vibraciones de diferente origen se ajustan hasta lograr un mismo ritmo. Nuestro ritmo cardiaco puede, a través de la música, lograr valores normales (de 60 a 80 latidos por minuto) y una respuesta de relajación que disminuya la presión arterial.

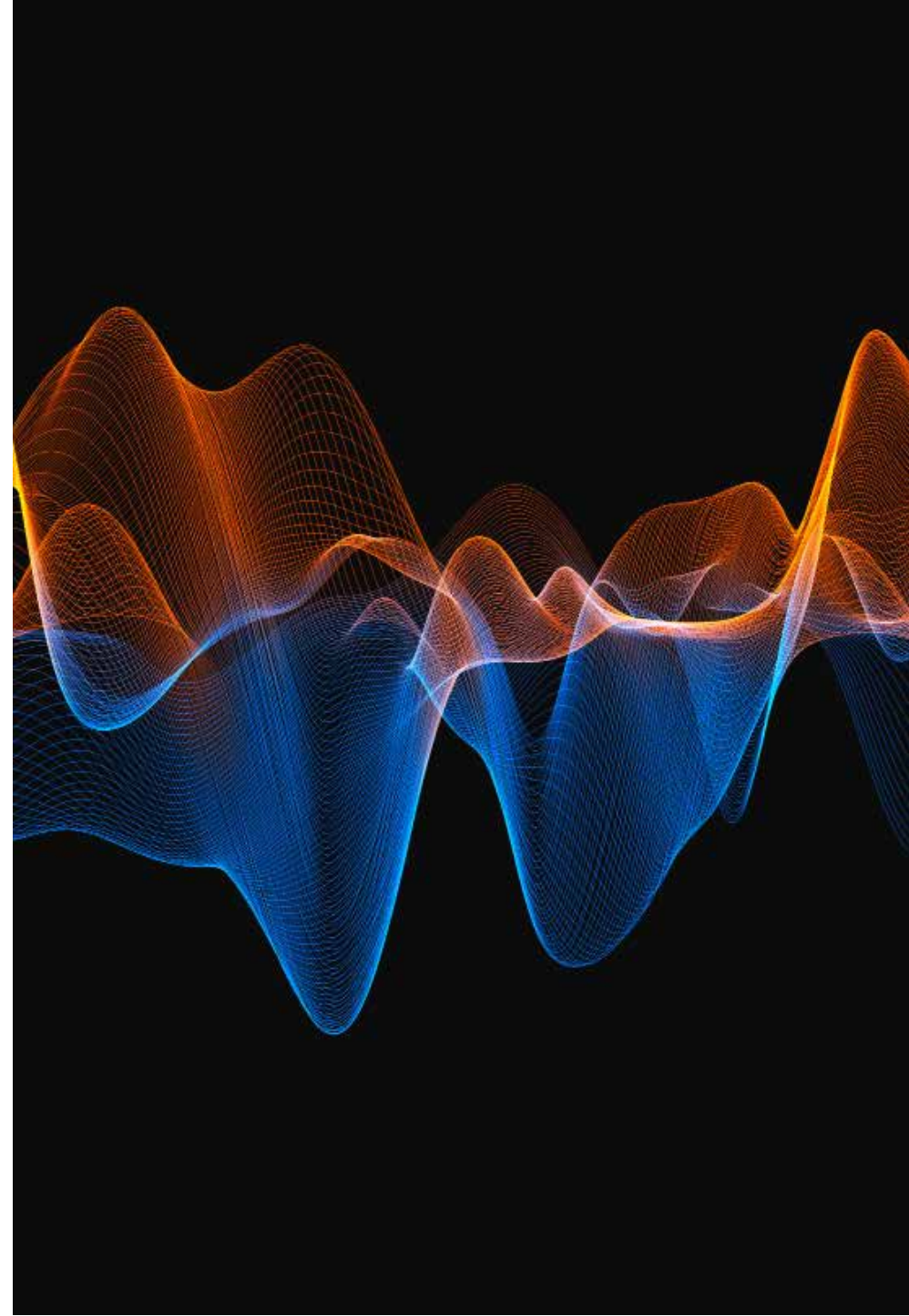



## EL NUEVO CONSUMIDOR CHILENO

La pandemia ha causado un impacto en la manera de vivir, trabajar, de consumir y relacionarse. Estos cambios se proyectan a largo plazo. Tomando en cuenta los nuevos factores más marcados en el mercado chileno, el diseño de nuevos productos deberá considerar generar experiencias más empáticas con los usuarios.

## Los 4 nuevos factores que aparecen con más fuerza



### Bienestar personal.

Nos preocupamos más de nuestra salud y bienestar



### Comercio local.

Preferimos las marcas locales por sobre las grandes marcas globales.



### Consumo consciente.

Estamos haciendo compras más sustentables y con un menor nivel de gasto.



### Re-conexión.

Tenemos mayor interés en fortalecer nuestras relaciones con familia y amigos de forma virtual.

Fuente: [https://www.accenture.com/cl-es?c=acn\\_glb\\_brandexpressiongoogle\\_12150381&n=psgs\\_0421](https://www.accenture.com/cl-es?c=acn_glb_brandexpressiongoogle_12150381&n=psgs_0421)

Se realizó una encuesta a usuarios trabajadores y estudiantes entre 18 y 40 años.

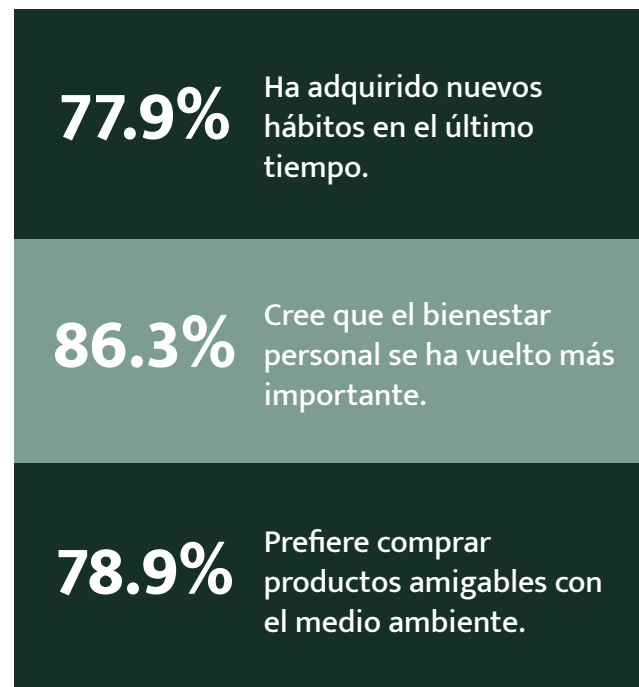

Accenture realizó una entrevista a más de 400 consumidores para analizar cómo el covid-19 ha cambiado nuestras vidas.



## NUEVAS NECESIDADES

Sentir amor y afecto

Tener contacto físico con otras personas

Tener contacto con el exterior

Mejorar el espacio de trabajo / estudio

Cuidar la salud mental

Mejorar los hábitos alimenticios

## NUEVAS COSTUMBRES

Meditar

Hacer ejercicio

Comer mejor

Darse tiempo para hacer cosas que les gustan

Pasar tiempo en familia

## NUEVAS TENDENCIAS

Preocupación por el medio ambiente

Salud mental

Comer sano

Apoyo a las pymes y emperadores

Body positive

## Problema de diseño

Las nuevas costumbres y necesidades que surgieron en el último tiempo llegaron para quedarse. Hoy en día la posibilidad de trabajar desde casa siempre estará disponible, sin embargo los lugares de descanso/relajo ya no funcionan igual que antes de la pandemia, sumado a que las características de consumo de productos también han cambiado, haciendo relevante otros aspectos que no se ven tanto en el mercado actual.





## CONCLUSIONES

---

Tras la investigación del contexto social por el cual pasa el país, se hacen más visibles las nuevas necesidades y costumbres que van apareciendo el último tiempo. Es importante tener en cuenta estos factores al momento de diseñar ya que la finalidad del proyecto es ayudar a resolver un problema de la sociedad actual.

Este escenario ha generado nuevas costumbres y necesidades en las personas, lo cual constituye una oportunidad para diseñar soluciones a los nuevos desafíos que ha supuesto la crisis sanitaria.

CAPÍTULO 2  
**OBSERVACIÓN CREATIVA**

## ¿CÓMO SE DESCANSA EN ESPACIOS CERRADOS?

Por medio de encuestas se consultó a un público de aproximadamente 150 personas de qué manera se relajan y/o descansan en casa. La mayoría de las actividades mencionadas fueron actividades individuales, y las que más se repitieron fueron:



Estas actividades causan bienestar físico y psicológico ya que permiten que el cuerpo y la mente entre en un estado de calma y tranquilidad, la música por ejemplo, emite vibraciones que son capaces de regular el ritmo cardiaco, por lo tanto, el cerebro se relaja al tener un ritmo de respiración calmado y además libera hormonas que ayudan al bienestar del usuario.

Asimismo se pueden incluir otros factores sensoriales como la iluminación, el tacto, etc. Para complementar la experiencia de uso.

# Usuario

Persona de 20-45 años

Ha vivido grandes cambios durante los últimos años, se dio cuenta de que su salud mental es muy importante, al igual que el cuidado del planeta y los recursos naturales, por lo tanto trata de reciclar, comprar productos orgánicos y apoyar al comercio local.

Actualmente trabaja/estudia la mayor parte de su tiempo.

Ha aprendido a organizarse y darse espacios de cuidado personal en su rutina diaria.

Está al tanto de la actualidad mundial por medio de las redes sociales, aunque a veces desearía poder desconectarse de todo.



## MAPA DE EMPATÍA



## MOODBOARD USUARIO



# BUYER PERSONA



“Si no lo hago yo, nadie lo hará por mí”

Nombre	Vanesa Parada
Edad	30 Años
Sexo	Femenino
Ocupación	Contador Auditor
Nivel Educativo	Superior Completa
Estado Civil	Soltera
Familia	Pareja y un gato
Dirección del hogar	Las Condes, RM
Dirección del trabajo	Las Condes, RM
NSE	Media Alta - C2
Arquetipo	Trabajador Joven
Ingreso promedio	\$1.360.000

Responsable  
Sensible  
Preocupada

## Biografía

Vanesa es una mujer de 30 años, vive con su pareja Gabriel y su mascota. Producto de la pandemia, debió trabajar desde su hogar, por lo tanto su casa se convirtió en un lugar de trabajo. Actualmente, con la vuelta a la “normalidad” ha ido volviendo de a poco a la presencialidad en su trabajo.

Busca a través del día espacios para poder relajarse y dar a su mente un descanso de las preocupaciones propias de una vida que le exige responder sin falta. Durante sus momentos libres descansa en su living, escucha música para poder distraerse y liberar estrés e intenta hacer pausas activas para evitar dolores musculares asociados a las tensiones y posturas que adopta durante largos periodos de tiempo producto de su trabajo en el computador.

### Personalidad



### Canales Preferidos



### Marcas



## Metas

- Necesita encontrar un espacio durante el día para dedicarse a si misma, salir de la monotonía de la rutina y realizar alguna actividad en beneficio de su salud.
- Busca alguna actividad que le permita liberar tensiones, relajarse y poder volver a sus quehaceres sin la necesidad de salir de su espacio.
- Quiere llevar un estilo de vida más cercano a lo natural y que este deseo se refleje y forme parte de los espacios que habita.

## Frustraciones

- Se siente agobiada por la cantidad de tiempo que pasa en su hogar debido a la pandemia. Esto la hace sentir estresada y agotada.
- Sentir que no tiene tiempo para si misma deteriora su salud mental, generandole ansiedad y angustia por el miedo a no ser capaz.

## Motivaciones





Espacios para descansar / relajarse en lugares cerrados





## OBSERVACIONES

---

Dentro de los productos que ofrece el mercado encontramos principalmente mobiliario, de diferentes formas y materiales, pero todos tienen un área para sentarse cómodamente, algunos simulan materiales naturales, se pueden apreciar distintos materiales, la mayoría de los productos están a una altura baja con respecto al piso y permiten que el usuario pueda reclinar su espalda para adoptar una posición más cómoda. También los espacios destinados a la meditación / descanso / relajación, se caracterizan por tener una iluminación más cálida ya que es más fácil de percibir para el ojo humano lo que aporta al confort psicológico. Sin embargo ninguno de estos objetos le permite al usuario desconectarse totalmente del entorno en el que se encuentra ubicado el mobiliario.

## Oportunidad de diseño

Mobiliario diseñado para ser utilizado en espacios cerrados, que tiene por objetivo de generar un espacio de intimidad y desconexión del entorno estresante, logrando así ofrecer una oportunidad para relajarse, y conectar con uno mismo. Se puede hacer uso de distintos elementos sensoriales que buscan aportar a la experiencia del usuario.

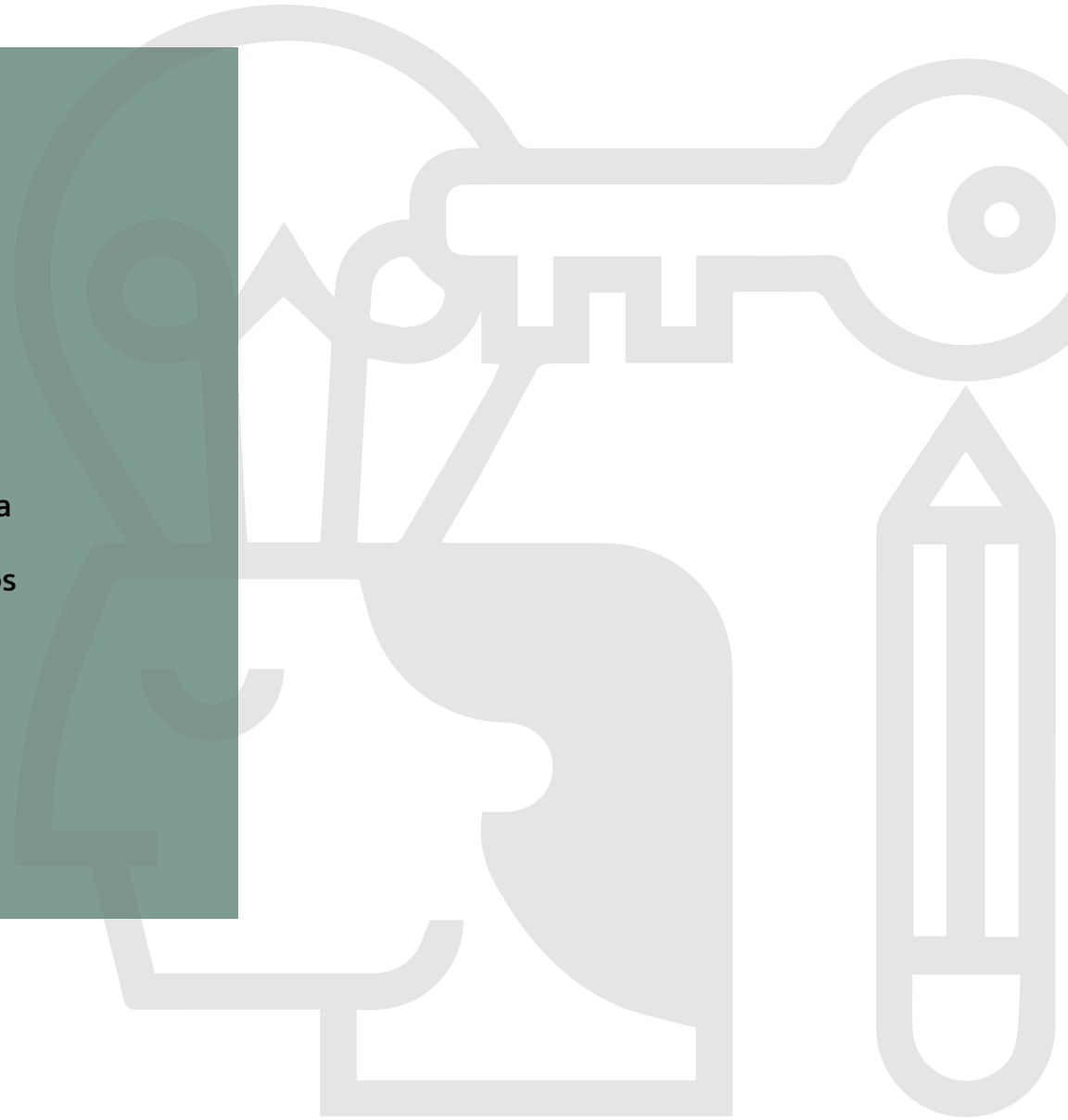

## REQUERIMIENTOS

Crear la sensación de  
contacto con la naturaleza

Formas Redondas

Estímulos sensoriales

Espacio suficiente para  
moverse libremente

Apoyo en la espalda

Sentir protección,  
intimidad y cobijo

Asiento suave y acolchado



## CONCLUSIONES

---

Las personas suelen relajarse y desconectarse en lugares cerrados por lo que es una buena oportunidad crear un producto que pueda satisfacer las necesidades de las personas, ya que sus principales actividades son: escuchar música, recostarse, meditar y estar cómodo.

Los productos que están en el mercado, si bien pueden ayudar a realizar esas actividades, no son un lugar para estar completamente desconectados del entorno y dar la comodidad necesaria para el usuario.

CAPÍTULO 3  
**DESARROLLO CONCEPTUAL**

# Referentes

## Palabras clave

- Acoger
- Protección
- Hogar
- Refugio
- Individual
- Tranquilidad
- Habitar
- Estancia
- Seguro
- Cobijo
- Comodidad
- Descanso

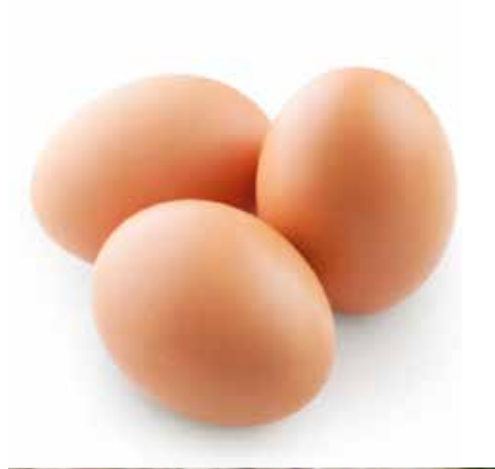

Se toman como referencia elementos de la naturaleza a los cuales se les atribuyen las palabras clave, con el fin de generar a través de la forma un espacio de introspección, tranquilo, seguro e íntimo, donde el usuario pueda desconectar del entorno estresante. Estos elementos en la naturaleza tienden a ser curvos, suaves, funcionan como refugio.

## CONCEPTUALIZACIÓN

---

<b>¿Qué?</b>	Un espacio que se sienta como refugio, hogar, protegido.
<b>¿Cómo?</b>	Creando un espacio destinado al descanso, relajación y desconexión del entorno estresante generando confort físico y psicológico.
<b>¿Para qué?</b>	Para que el usuario pueda desconectarse del entorno que genera estrés y pueda tener un momento de relajación, meditación o descanso en espacios cerrados.
<b>¿Para quién?</b>	Personas que hayan sufrido un deterioro en su salud mental debido a la contingencia mundial que ha habido desde el 2019 .

# Re-Focāris

Re es un prefijo utilizado en la palabra refugio, que significa huir hacia atrás y también lugar protegido. Se conoce como refugio al espacio creado como lugar de protección frente a peligros, que en este caso haría referencia a escapar del entorno estresante que genera deterioro en la salud mental.

La palabra hogar se usa para designar un lugar donde un individuo habita creando en él una sensación de seguridad y calma, el origen de esta palabra procede del latín focaris “de fuego” derivado de focus “hogar”.

**Re-focaris hace referencia entonces a un refugio que se sienta tan acogedor y seguro como el hogar, donde el usuario pueda descansar con confianza y tranquilidad en un espacio íntimo que lo desconecte con su entorno.**



## CONCLUSIONES

---

Se tomaron de referencias distintos elementos de la naturaleza que dan a cualquier elemento o ser vivo una sensación de tener protección y un lugar seguro.

La propuesta Conceptual de Re-focaris alude a un refugio que se siente acogedor y seguro como el hogar, donde el usuario pueda descansar con confianza y tranquilidad desconectándose del entorno para que pueda realizar sus actividades individuales.

CAPÍTULO 4  
**DESARROLLO FORMAL**

# Estudio de las principales posiciones de descanso

Tomando como referencia las posturas corporales más utilizadas para descansar / relajarse / meditar, se definieron 2 principales: sentado en posición de lotto y recostado con la espalda inclinada. También se consideraron las medidas antropométricas del percentil 98

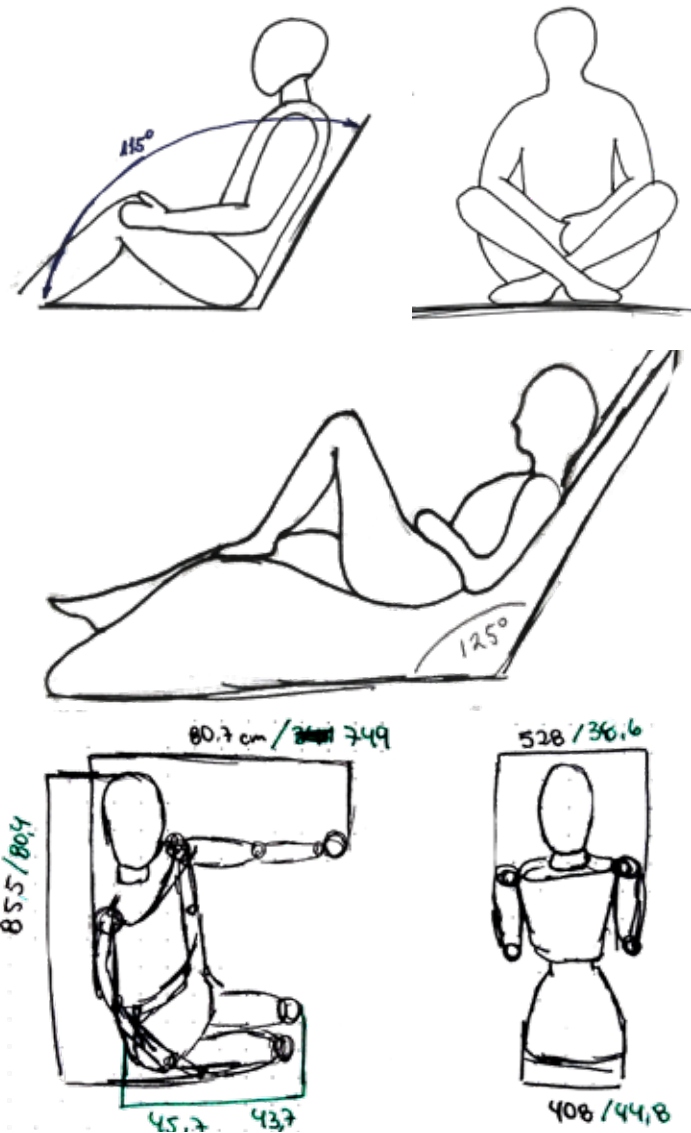

# EXPLORACIÓN DE LA FORMA

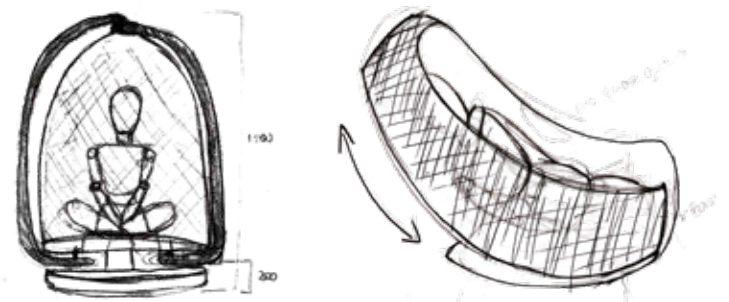
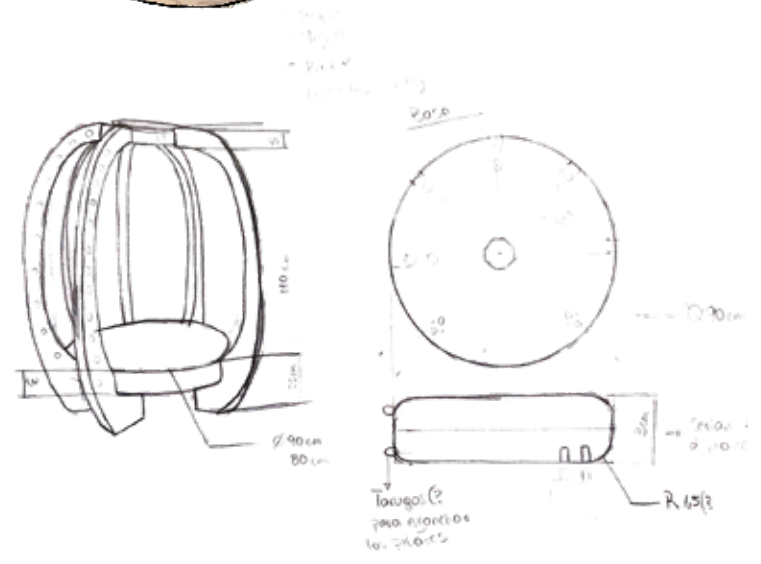
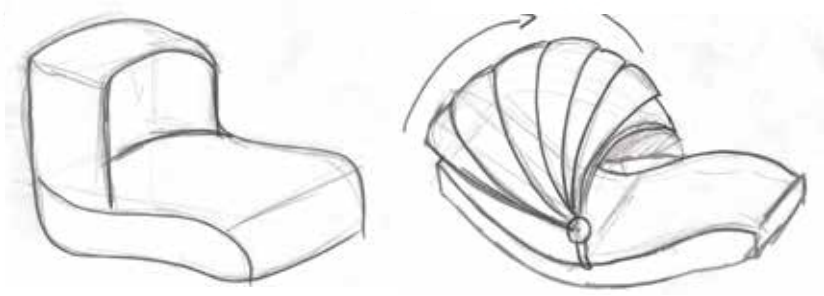
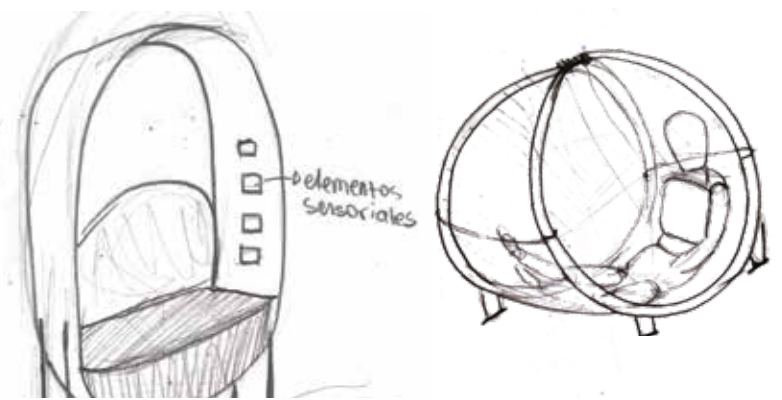
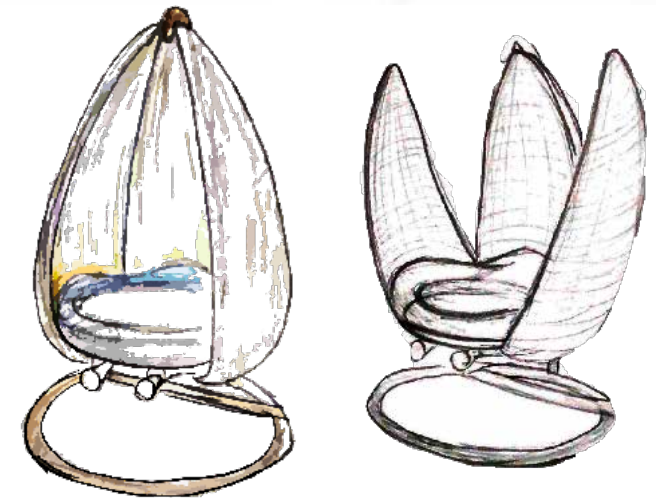
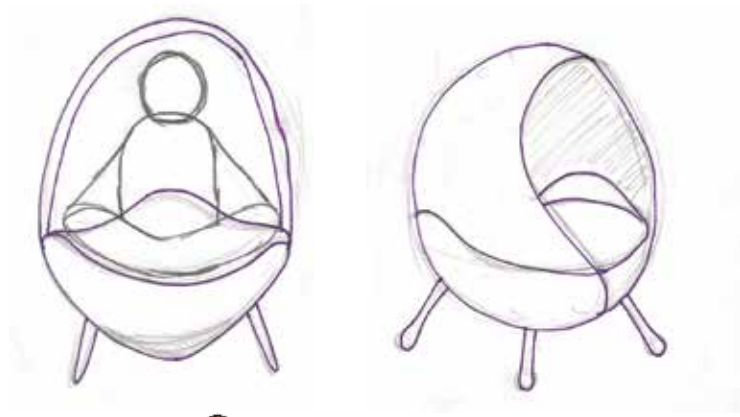



Cerrado

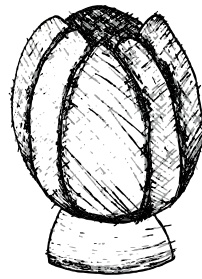

Abierto



Modo de uso



Contexto



Madera para darle forma y estabilidad

Fibra natural (bato) tejida a la base de

Luz cálida



Dibujo escala 1:1 para dimensionar los tamaños

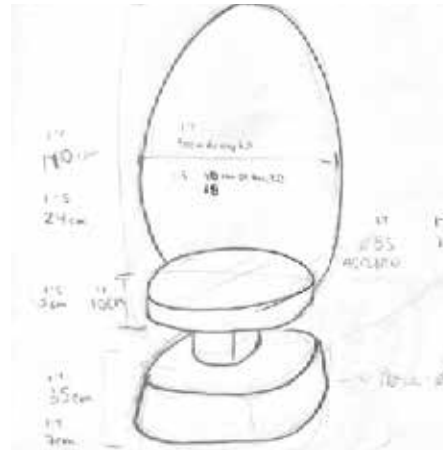

Cálculo de medidas para desarrollar la maqueta



Con alambre se armó una base que le da forma a las partes laterales



Con papel de diario se le dió la consistencia a los respaldos, gracias al soporte anclado al eje, estos quedaron firmes y con movimiento.



Se redujo el tamaño del asiento ya que quedaba desproporcionado



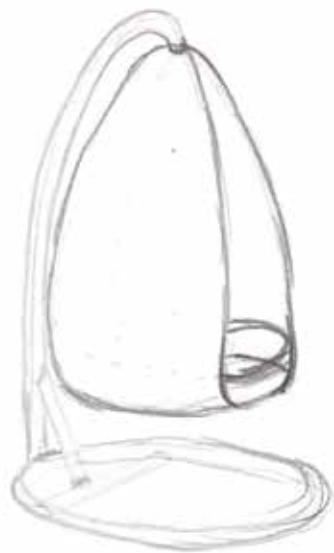

Los pétalos estarán  
construidos con la  
estructura base y con el  
tejido, el cual va a rodear la  
estructura, como se puede  
ver en la imagen de  
referencia. (1)



En esta imagen, la estructura  
principal es de madera, esto de la  
forma y resistencia al producto y por  
encima va el tejido de totora que  
rodea la base estructural por arriba y  
por abajo

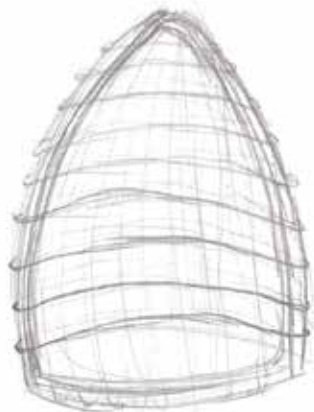

La estructura base, estará  
dispuesta de manera horizontal, ya  
que es más cómodo para que el  
usuario pueda apoyar la espalda.

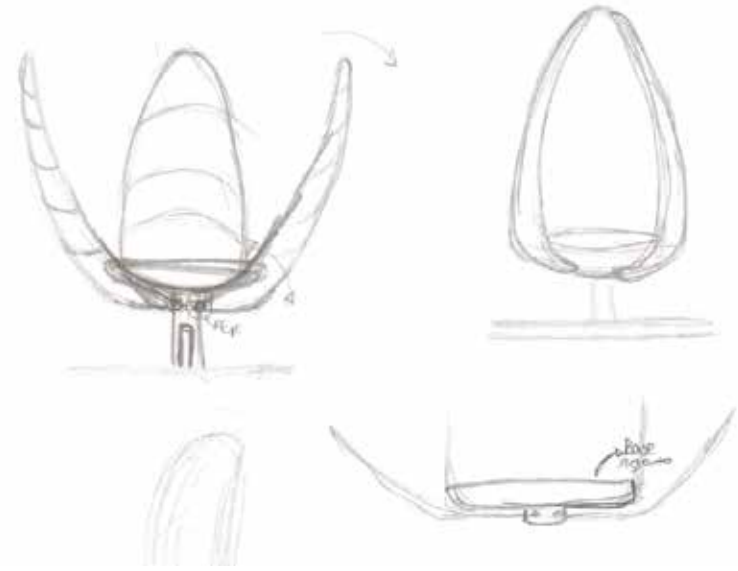

El eje de rotación se ubica en la parte inferior

Sigu  
giro,  
abaj

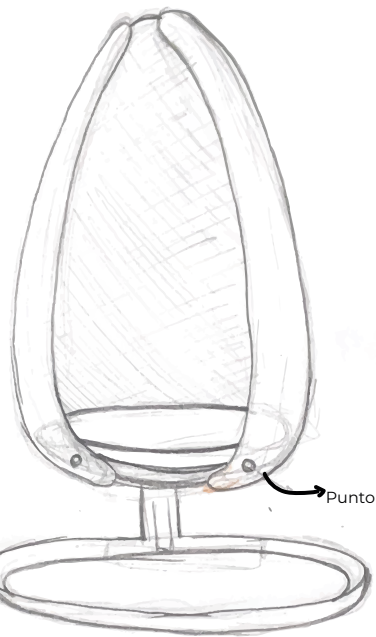

Punto de giro

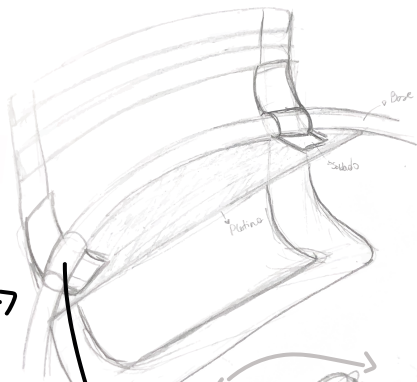
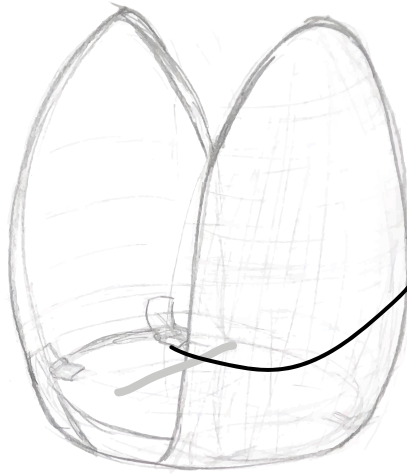

Agregar piezas soldadas a los lados del respaldo para otorgar mayor resistencia

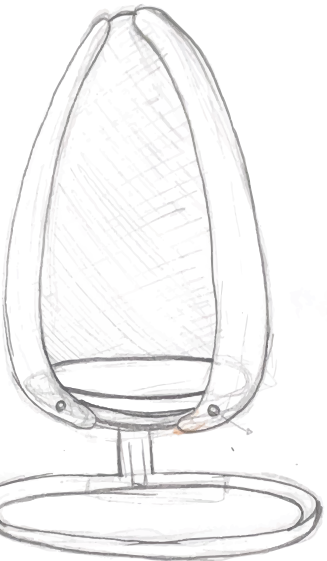
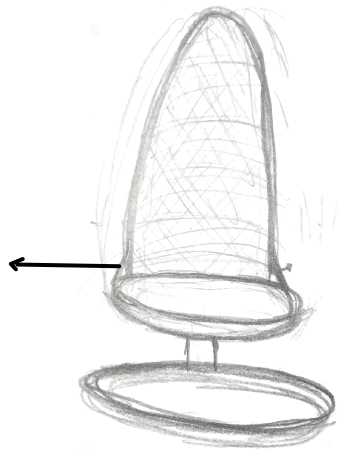
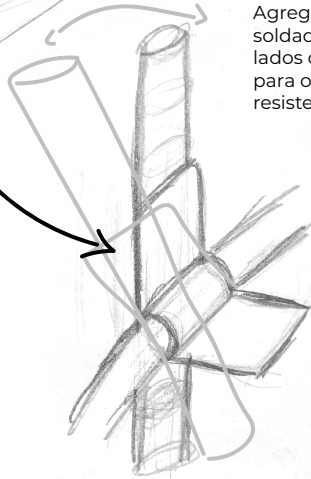

de la misma lógica, el mismo eje de para que los pétalos lleguen hasta o del asiento

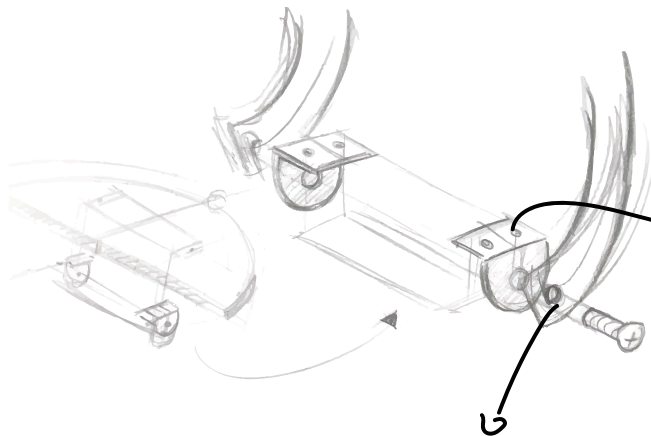

estas partes estarían atornilladas o soldadas a la pletina

Pieza adicional que debería anclarse de alguna manera a la estructura del pétalo



Si la estructura del pétalo es de bambú, se puede añadir una pieza metálica que una la pieza que permite el movimiento a la estructura del pétalo

## FORMA 1



No fue posible hacer móviles las partes laterales ya que no soportarían el peso de la persona.

## FORMA 2

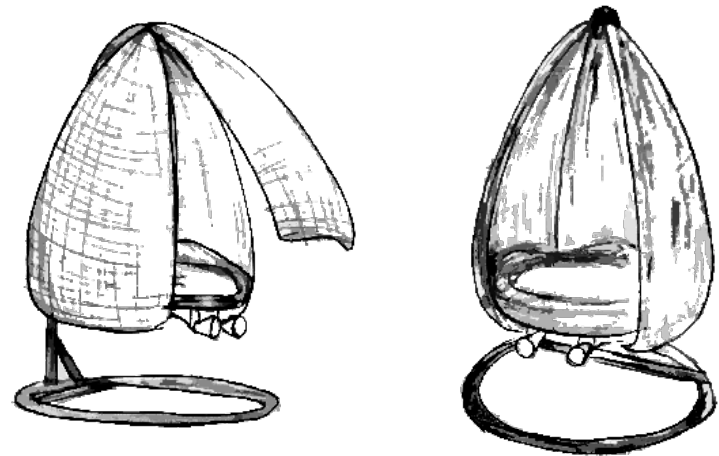

Se pensó para que estuviera colgado y tuviera el mismo mecanismo anterior pero tampoco funcionaría debido a que la estructura no resistiría.



## FORMA 3

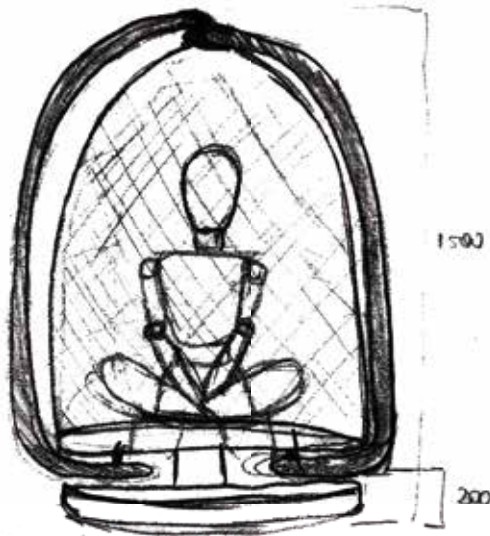

Se volvió a proponer la forma no colgada, con un sistema de apertura giratorio pero no se pudo concretar debido a la compleja factibilidad industrial.

## FORMA 4

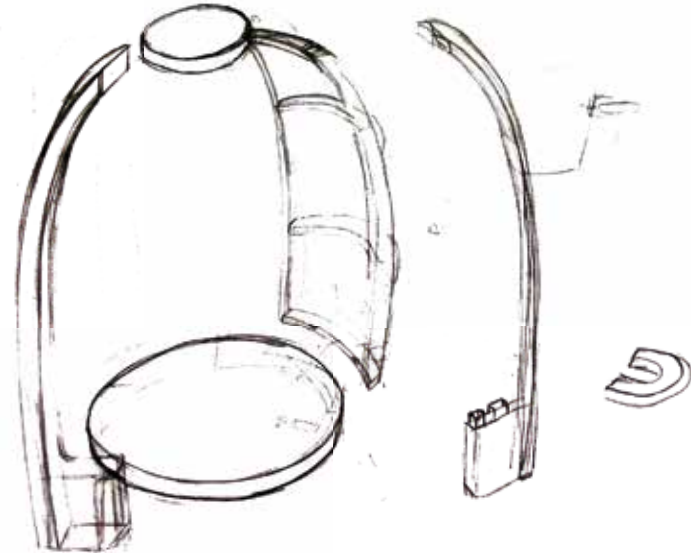

Luego se pensó una estructura modular que se puede ensamblar, con una pieza entre los perfiles para poder poner el tejido, pero su viabilidad de fabricación sería baja.

**Para visualizar la estructura se construyeron maquetas y modelos digitales**



- Los perfiles rectos no funcionan por que no sigue la curva de inclinación que necesita la persona para apoyarse.
- Los perfiles podrían ensamblarse a la base, y serían más curvos, en la parte superior era complejo unir los 7 perfiles.
- Se define una nueva forma para los pilares inferiores, permitiendo contener la fuerza que se ejerce dentro del eje.
- Los perfiles llegan abajo de la base para actuar como soporte y darle más estabilidad a la estructura, en la parte superior se define un ensamble con una pieza extra.

**Forma final**

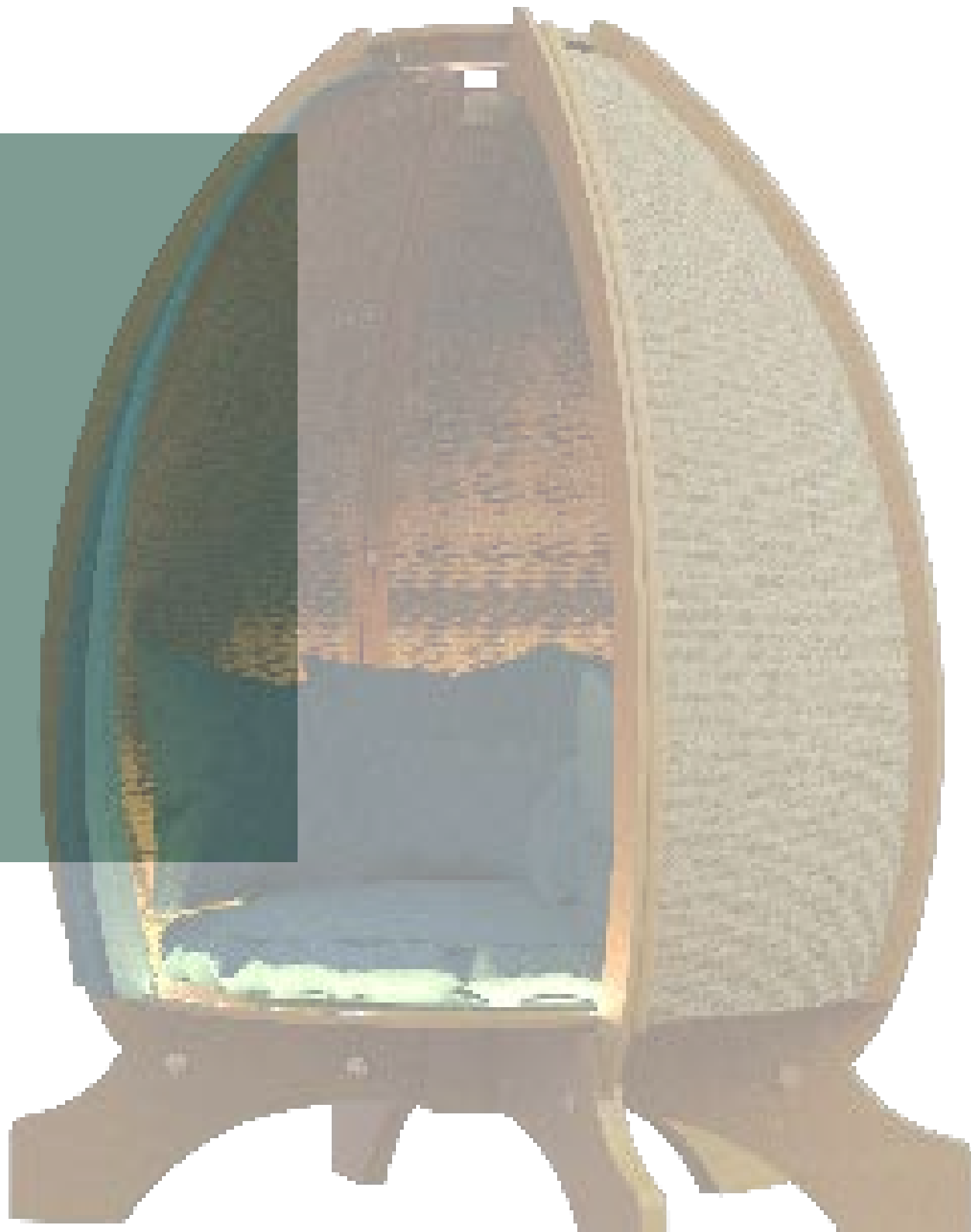

## MEDIDAS GENERALES

Se realizaron pruebas simulando las dimensiones que podría tener el producto

Se define una base de 1mt x 1 mt y 1.50 mt de alto para comprobar si el espacio es suficiente para poder cambiar de posiciones y estar cómodo

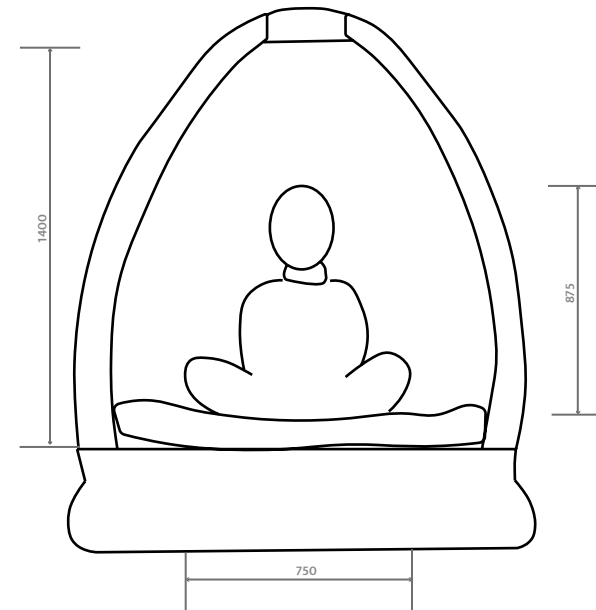
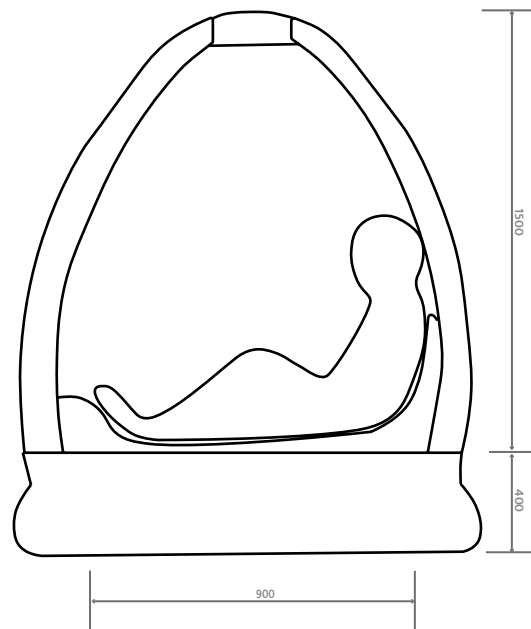

Medidas generales tomando como referencia las medidas del percentil 95

# BOSQUEJOS



Dibujo hecho en escala 1: 1 real

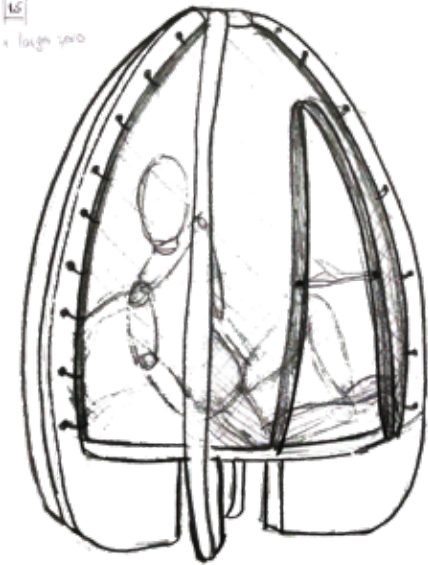
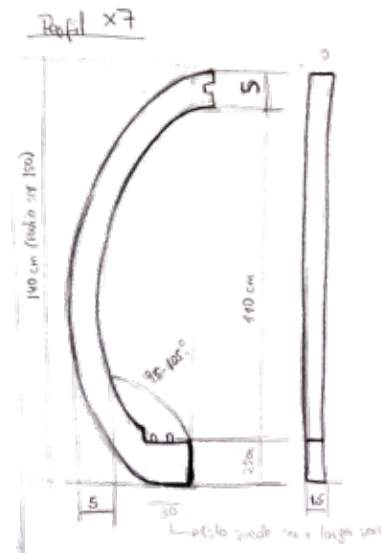

# BOSQUEJOS

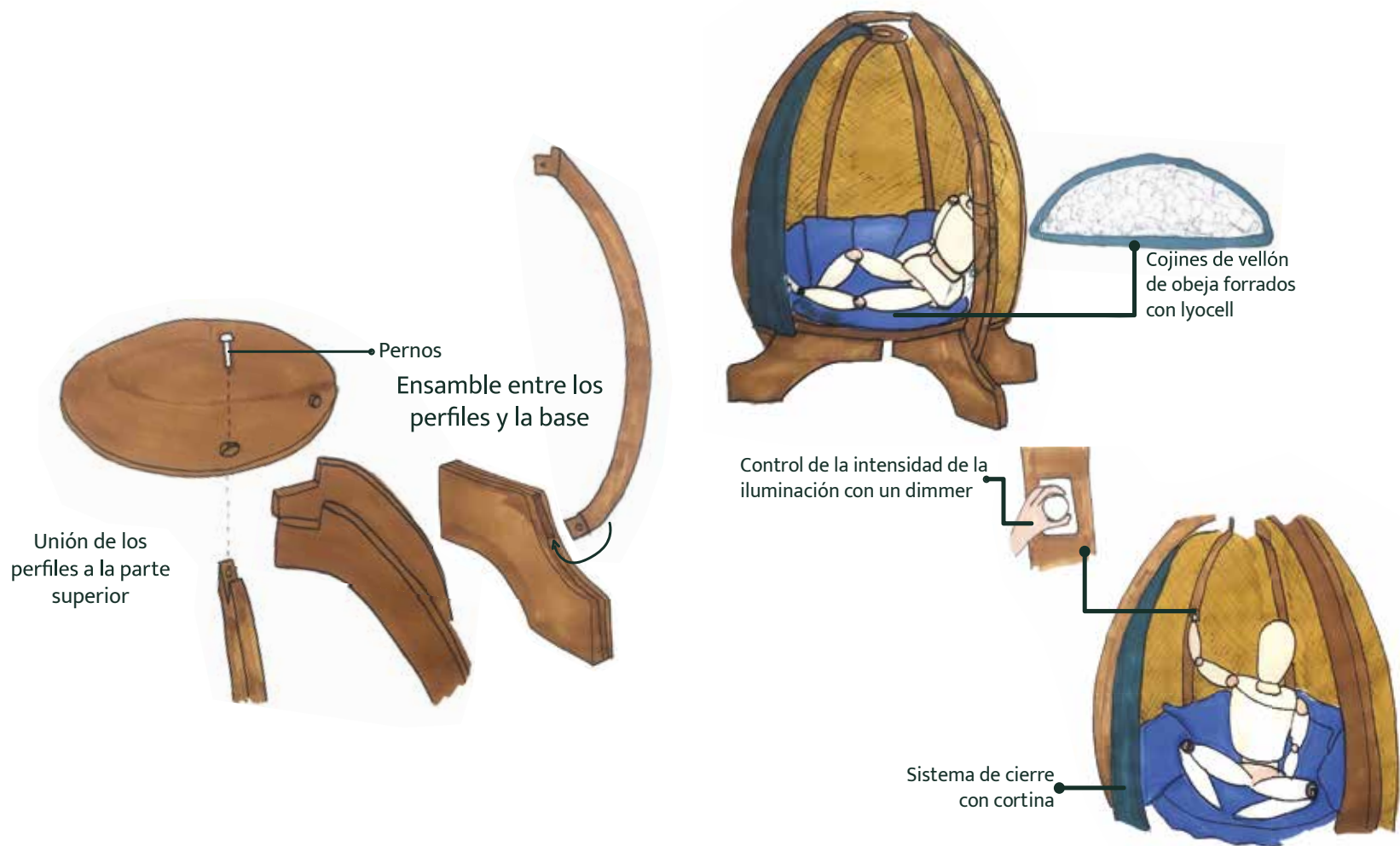



## VISUALIZACIONES



## USO



La forma permite adoptar una posición adecuada y cómoda para meditar, además aporta a la experiencia con elementos sensoriales, en este caso la luz y el sonido. Se puede utilizar semi abierto o cerrado para crear un espacio de mayor intimidad



## MAQUETACIÓN

Se realizó una maqueta a escala 1:5 para dimensionar las proporciones



Luego, se comenzó a desarrollar el prototipo del producto escala 1:1, se cortó cada pieza en CNC

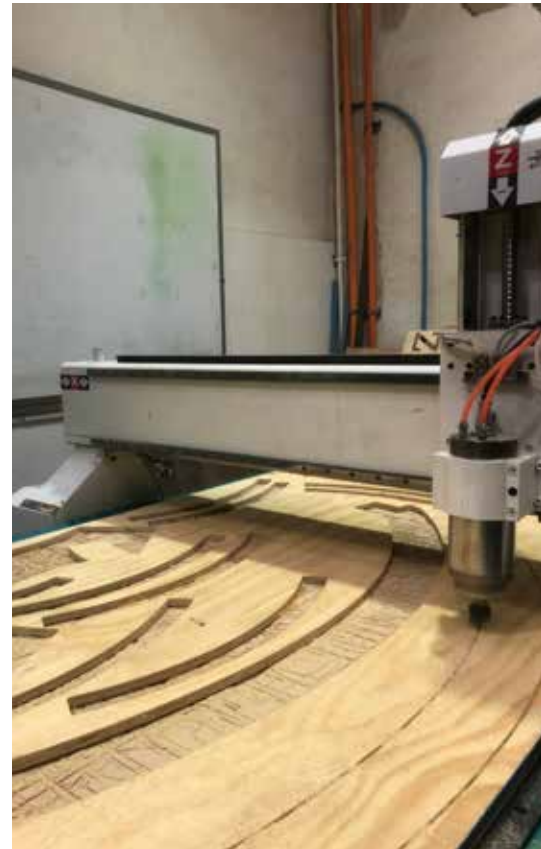



Luego de cortar todas las piezas de las estructura, se lijaron los bordes para una terminación más suave.  
Acto seguido, se construye la estructura general del producto



Base



Perfiles



Panel que será enviado a tejer



Una vez listos los respaldos tejidos, se montan las piezas



Se trabajó en conjunto con un artesano en bato (Luciano Rodríguez)



## PROTOTIPO FINAL

Se agregaron los elementos que aportan confort físico y psicológico

- **Cortina:**  
Cumple la función de cerrar el espacio para crear un ambiente íntimo

- **Cojines:**  
Cumple la función de otorgar comodidad al usuario, además los colores y materiales están pensados para mejorar la experiencia de uso

- **Iluminación:**  
Se incorporó una luz cálida para hacer más acogedor el espacio y estimular el sentido de la vista.

## CONCLUSIONES

---

Tomando en cuenta las posturas corporales y las medidas de las personas, se crearon formas que podrán darle al usuario un espacio cómodo y acogedor para la realización de sus actividades individuales.

Todos los cambios se tomaron con base a dar la mayor sensación de comodidad para el usuario, creando modelos y maquetas que permitieron dar y concluir cual sería la mejor forma para la realización del producto final.

Los materiales y colores son un gran aporte sensorial, ya que el batro tiene una textura y olor peculiar, que acerca al usuario a la naturaleza, combinándolo con la madera.

Los colores de los otros elementos también pertenecen a una gama de colores que favorecen la vista del usuario, es decir, que son más fáciles de percibir para el ojo humano, por lo tanto aporta al confort físico y psicológico

CAPÍTULO 5  
**ESTUDIO DE MERCADO**



# Tendencias de diseño de mobiliario 2022

Con la llegada de la pandemia, se hizo más evidente la necesidad de reconectar con la naturaleza desde los propios hogares. Esto se traslada a la arquitectura y el diseño interior a través de las formas, los materiales, el protagonismo de las plantas y el manejo de colores neutros, tonos tierra y acentos en verde, que en conjunto, configuran espacios enfocados en la salud y el bienestar. Se caracteriza por traer elementos del mundo natural a los espacios construidos; agua, vegetación, aprovechamiento de la luz natural y uso de materiales naturales como la piedra, la madera y las fibras naturales tanto en acabados arquitectónicos como en objetos y mobiliario. Además, tiene un fuerte componente sostenible, no solo por los materiales protagonistas, sino también por la presencia de elementos artesanales, hechos a mano, que rescatan tradiciones y las ponen en valor en el contexto actual del diseño moderno.

## Natural

Existe un mayor interés en todo lo vivo, enfatizando la conexión entre el ser humano y la naturaleza. Los materiales naturales y orgánicos, como los suelos de madera, la piedra, la luz del día y la vida vegetal, nos recuerdan el exterior y nos aportan el exterior y la naturaleza.

Somos una sociedad impulsada por las máquinas y la tecnología, por lo que un hogar que nos conecte con los elementos naturales es fundamental.

Se tiende a crear pequeños rincones para desenchufarse de los televisores, ordenadores, móviles y toda la tecnología que nos invade.





## Rústico Moderno

Se crea un aspecto ecléctico que hace hincapié en la naturaleza: artículos reciclados, hechos a mano, artesanías, contruidos con materiales naturales o acabados en tonos naturales.

Con respecto al mobiliario, normalmente se compone de madera, hierro y piedra. Sin embargo, otros materiales como el bambú, ratán, sisal, algodón, lana, papel, vidrio, arcilla y varios tipos de metal también se pueden incorporar para embellecer la decoración de interiores



## Artesanías

La textura es muy importante esta temporada. Los muebles brindan un tacto natural hecho a mano con materiales como el ratán y el mimbre, dos materiales muy utilizados. Los textiles tienen un papel lúdico en muchos adornos, como aplicaciones en los bordes y otros detalles, todo irresistible al tacto.



# Estudio de materiales

Para lograr un buen resultado se necesitan los materiales adecuados para cada parte del producto, por lo tanto se realizó un estudio de las posibilidades con las que se podía construir el proyecto.

Consultando con personas entendidas en el tema se seleccionaron los distintos materiales que a continuación se detallan.



## Terciado estructural

Debido a la forma de la estructura, el material más viable industrialmente para construirla es el terciado estructural ya que tiene solidez, resistencia mecánica, mínimo inchamiento y estabilidad dimensional.

Perfiles	Durabilidad	Factibilidad industrial	Resistencia (peso)	Valor estético
Colihue	Alto	Bajo	Medio	Medio
Madera natural	Alto	Medio	Alto	Alto
Terciado	Alto	Alto	Alto	Medio



## Batro

Se incluyó este material ya que es una fibra natural, por lo tanto aporta a la experiencia al crear el sentimiento de estar en contacto con la naturaleza. Además de ser resistente, con buena elasticidad y durabilidad. También arrega valor al rescatar el oficio de cestería

### Respaldos

Fibras naturales

	Durabilidad	Factibilidad industrial	Textura	Elasticidad
Pita	Alto	Media	Bajo	Medio
Mimbre	Alto	Bajo	Medio	Alto
Batro	Alto	Medio	Alto	Alto





## Tela / relleno

Para desarrollar el cojin que va sobre el asiento, se eligió lyocell relleno de bellón de oveja.

## Bellón

Además de ser 100% natural, la lana es una fibra activa que reacciona a los cambios en la temperatura corporal. Por lo tanto, ayuda a mantenerse caliente cuando hace frío y a refrescarse cuando hace calor. Es resistente a los olores. A diferencia de los sintéticos, la lana puede absorber el vapor de humedad, lo que significa menos sudor en el cuerpo.



## Lyocell

Es un textil derivado de fuentes de madera renovables que usan la tecnología Eco Soft, es dócil y ayuda a que la piel se sienta fresca y seca. Tiene una superficie lisa, por lo que ofrece una calidad extremadamente suave.



## CONCLUSIONES

---

Luego de la pandemia las tendencias de los productos cambiaron, los usuarios comenzaron a preferir elementos que tuvieran un aspecto mas natural, moderno y con elementos artesanales que le dan mayor valor al producto.

Teniendo lo anterior en cuenta se buscaron materiales que le den aquellos elementos y que tengan una alta factibilidad industrial, durabilidad y que le entreguen el confort físico que la persona puede necesitar. Por lo que se escogieron materiales como el terciado, el bato, relleno de bellon y lyocell para la fabricación.



CAPÍTULO 6  
**FACTIBILIDAD INDUSTRIAL Y  
DE MERCADO**

## MODELO DE NEGOCIOS



## IMPACTO DEL PROYECTO

---

### Social

El proyecto sería un aporte a quien pueda adquirirlo ya que generaría un espacio en el hogar para sentirse tranquilo y desconectado, cosas que actualmente es bastante complejo debido a los acontecimientos por los que está pasando el mundo.

Además se crearía conciencia en cuanto al valor que tiene el legado que han dejado los antepasados, además de las tradiciones que tenemos “más a la vista” como las comidas, bailes, etc.

### Cultural

En cuanto al impacto cultural, este proyecto sería de gran utilidad para demostrar que los saberes tradicionales de Chile no están obsoletos, lo mismo con las materias primas que se encuentran en el país y especialmente en la región.

Por una parte, se demuestra que por medio de la combinación de disciplinas (diseño y artesanía en este caso) se puede generar manufactura que responde a necesidades actuales, lo cual ayuda a recuperar los oficios típicos de la región, sin apropiarse de ellos, es decir que como profesionales, nuestro deber es fomentar la cultura y brindar herramientas que hemos adquirido para ayudar a que se potencien estas actividades.

Por otro lado, el fomentar el desarrollo de productos a partir de materias primas que nacen desde la tierra, ayudaría a generar conciencia de la importancia que tiene preservar el medio ambiente de las zonas geográficas donde vivimos, ya que si se demuestra que con estos productos primarios se pueden crear buenos artículos, si o si se deben preservar los lugares de origen de estos insumos.

## **Económico**

El desarrollo de productos por medio de la combinación de disciplinas, fomentaría la industria de áreas que actualmente están un poco estancadas, ya que se enfocan en huecos de mercado que quizás no tienen las mejores oportunidades de crecimiento, por lo tanto con la ayuda de profesionales que tienen conocimiento en otras especialidades , se puede potenciar la economía de los artesanos, trabajando en conjunto para resolver nuevas necesidades contemporáneas con artículos creados a partir del trabajo en equipo.

## VENTA DEL PRODUCTO

---

El producto consta de 5 perfiles principales, 4 paneles pre fabricados, 5 patas compuestas de 3 partes, una base que funciona como asiento, una base superior que se encarga de juntar los perfiles arriba, un cojín y una cortina.

Se venderá con cada pieza armada, dispuestas para que el usuario pueda armar el producto

El embalaje es en una caja que contiene todas las piezas

## CONCLUSIONES

---

El proyecto esta pensado para generar un ambiente de relajación donde se aislé del exterior y se comercializaría de forma individual para que cada posible cliente pueda obtener su producto.

Al tener elementos artesanales su valor emocional aumenta, ya que rescata el trabajo del artesano y al combinar esta diciplina con la fabricación industrial del producto, fomenta el mercado en un área que no se suele combinar a menudo.



CAPÍTULO 7  
**ESPECIFICACIONES TÉCNICAS**

## DESPIECE

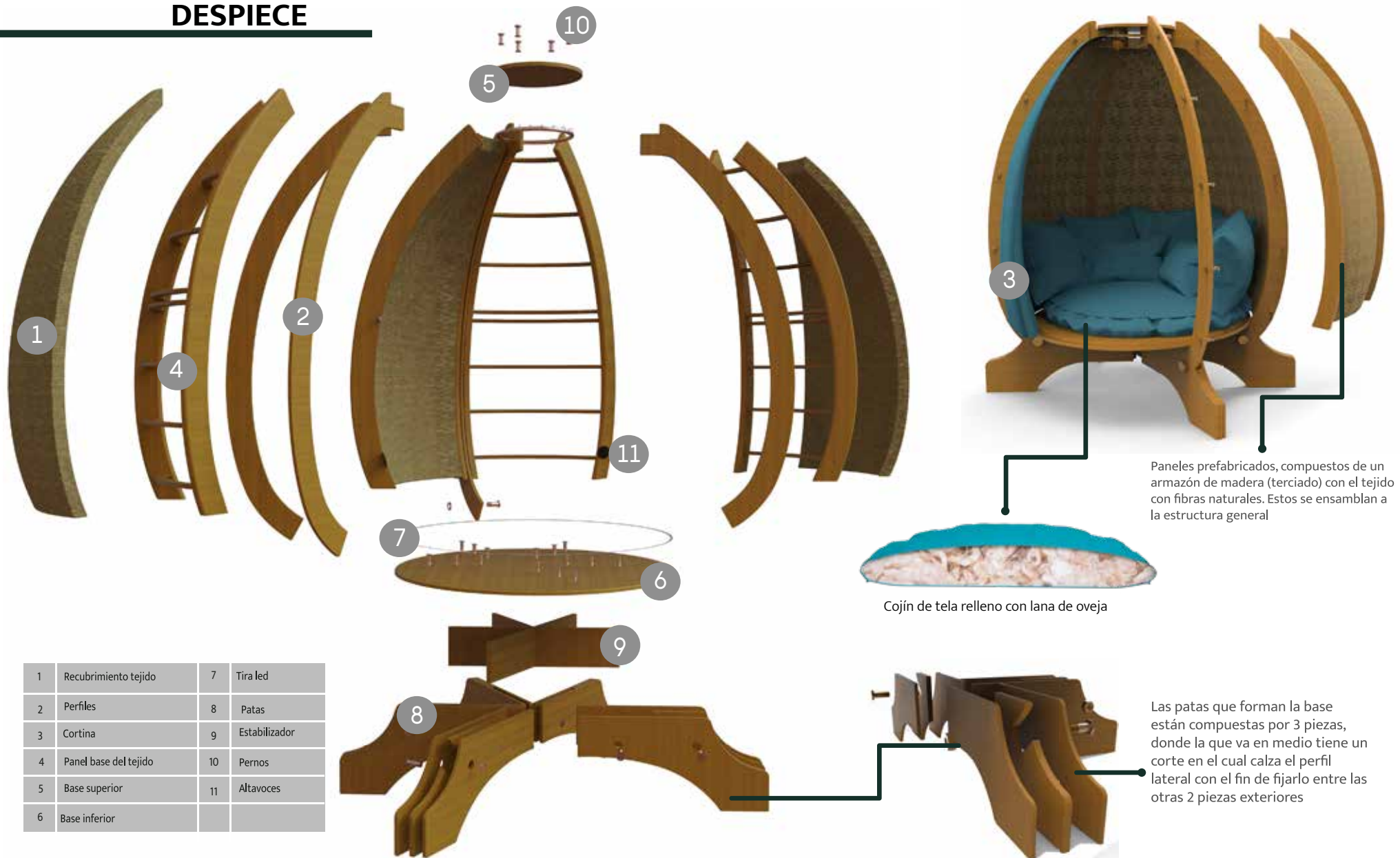

## ÁRBOL DE ARMADO



## LISTA DE MATERIALES

Nº	Nombre de la pieza	Función	Material	Proceso	Cantidad
1	Recubrimiento tejido	Actua como respaldo, además aporta valor estético y estimula el sentido de la vista y el tacto del usuario	Fibra natural, Batro	Tejido a mano	5
2	Perfiles	Otorgar estabilidad al producto y le da forma	Madera, terciado	Cortado por CNC	5
3	Cierre (cortina)	Cumple la función de puerta para el producto	Textil con origen orgánico, lyocell	Corte y costura	1
4	Paneles	Funcionan con base y soporte para el tejido	Terciado	Cote por CNC	4
5	Base superior	Unir y mantener juntos los perfiles	Madera, terciado	Cortado por CNC	1
6	Base inferior	Unir y mantener juntos los perfiles, dar estabilidad al producto	Madera, terciado	Cortado por CNC	1
7	Tira de Luces Led	Aporta a la experiencia sensorial	Plástico	-----	4mt
8	Patas	Soportar y dar estabilidad a la estructura	Madera, terciado	Cortado por CNC	1
9	Estabilizador	Otorga estabilidad a la base al momento de poner las patas	Madera, terciado	Cortado por CNC	1
10	Pernos	Unir y mantener juntos los componentes	Acero	-----	-
11	Altavoces	Aporta a la experiencia sensorial	Plástico	-----	2

## PRESUPUESTO

---

Material / Componente	Cantidad	Valor por unidad	Total
Terciado	4 Planchas	25.000 c/u	100.000
Batro	4 Paneles	80.000 c/u	320.000
Tela	5 Metros	5.000 x mt	25.000
Relleno	2 Kilos	4.990	10.000
Dimmer	1	30.000	30.000
Luces led	5 Metros	12.000	12.000
Kit de altavoces bluetooth	1	20.000	20.000
Tornillos / pernos	1 caja c/u	12.000	12.000
Barniz	1 Litro	6.990	6.990
VALOR TOTAL			536.000

# PLANOS GENERALES

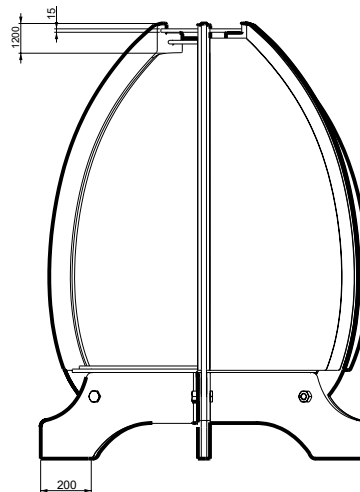
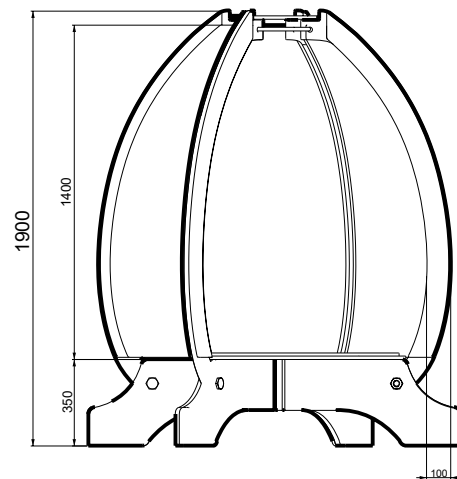
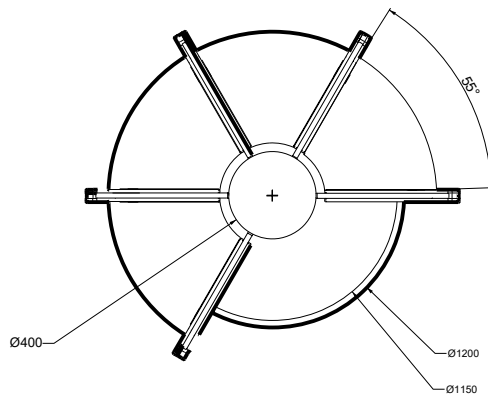

ESCALA 1:1	Planos generales	
	Cotas en mm	Proyecto de título
	Universidad de Talca / escuela de diseño	



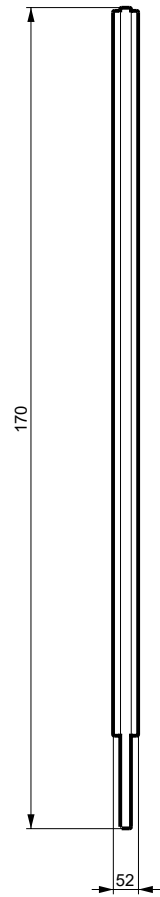
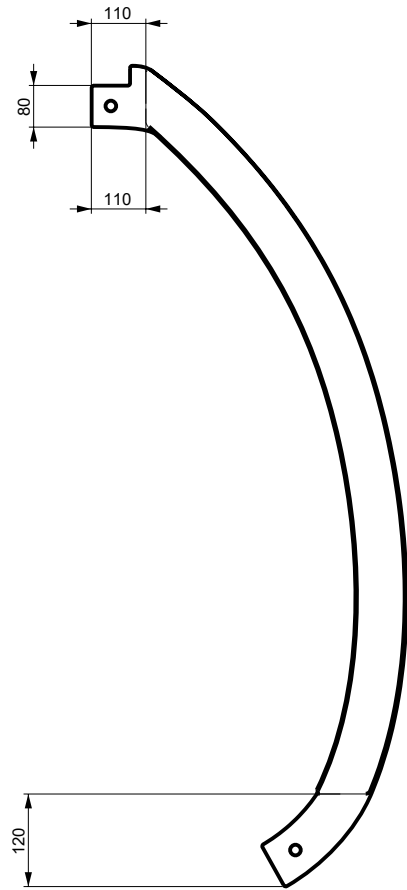
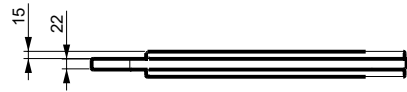

ESCALA 1:1	Perfil general	
	Cotas en mm	Proyecto de título
	Universidad de Talca / escuela de diseño	

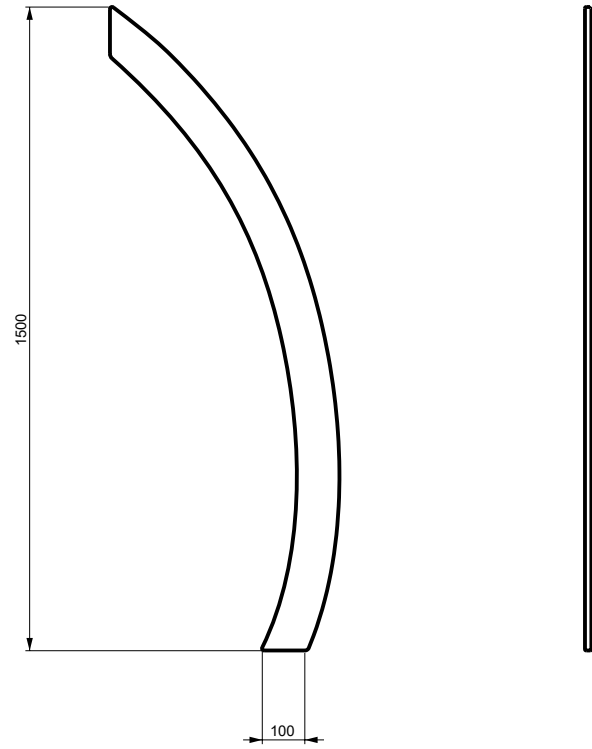
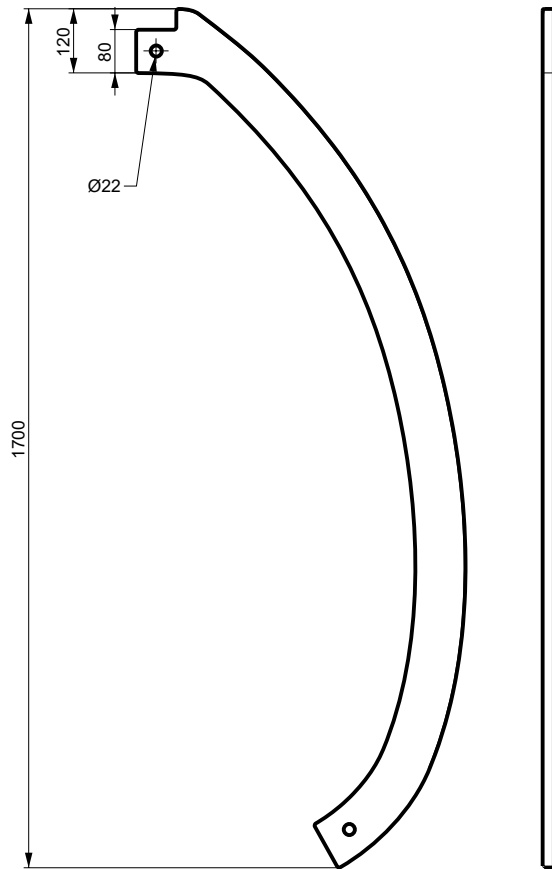
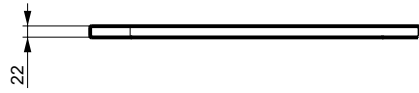

Pieza 1

Pieza 2

<b>ESCALA</b> 1:1	Piezas del perfil	
	Cotas en mm	Proyecto de título
	Universidad de Talca / escuela de diseño	

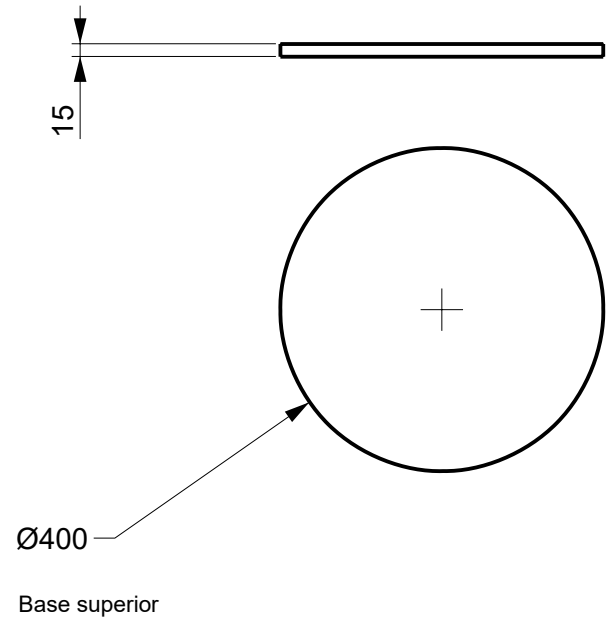
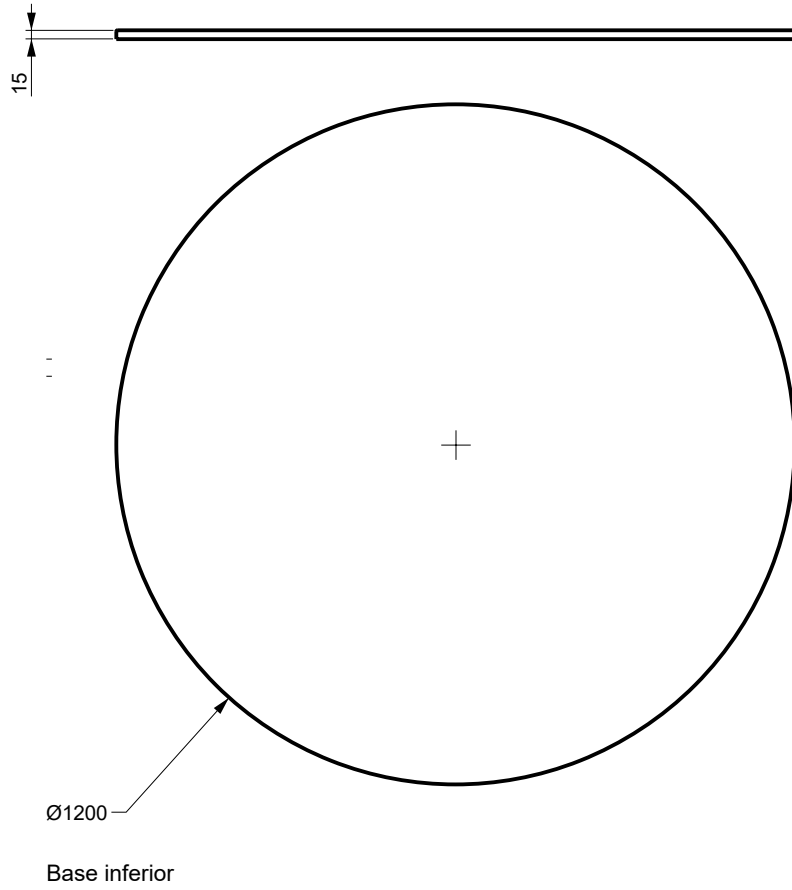

<b>ESCALA</b> 1:1	Bases	
	Cotas en mm	Proyecto de título
	Universidad de Talca / escuela de diseño	

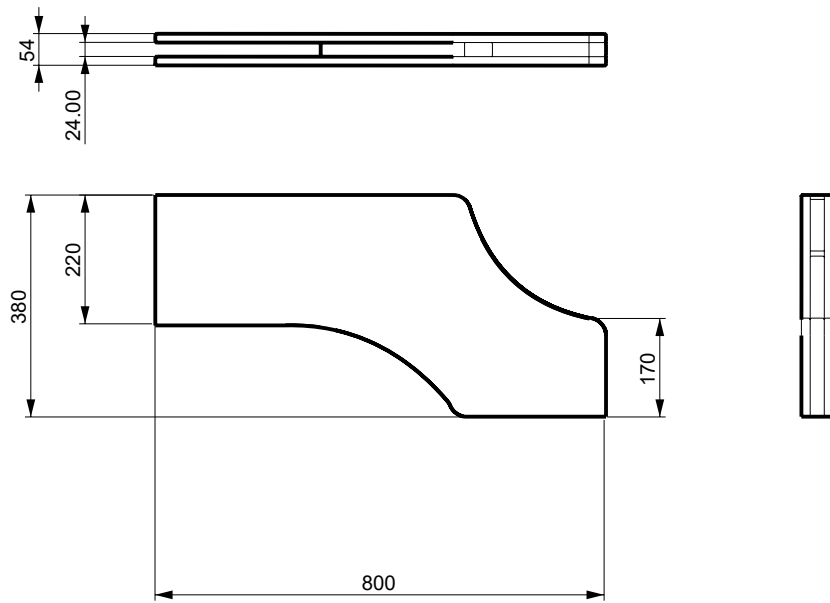

Pieza 1

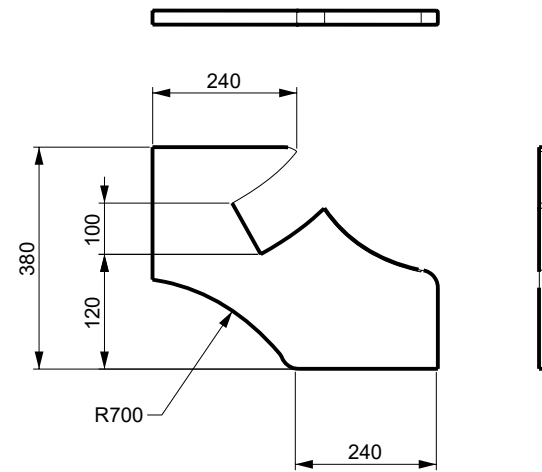

Pieza 2

<b>ESCALA</b> 1:1	Patas	
	Cotas en mm	Proyecto de título
	Universidad de Talca / escuela de diseño	

## CONCLUSIONES

---

El producto esta pensado para que cada cliente pueda armarlo en su hogar, teniendo partes y piezas específicamente pensadas con anterioridad que rescatan las medidas y proporciones de la persona, elementos naturales, fabricación y el confort físico para el usuario.

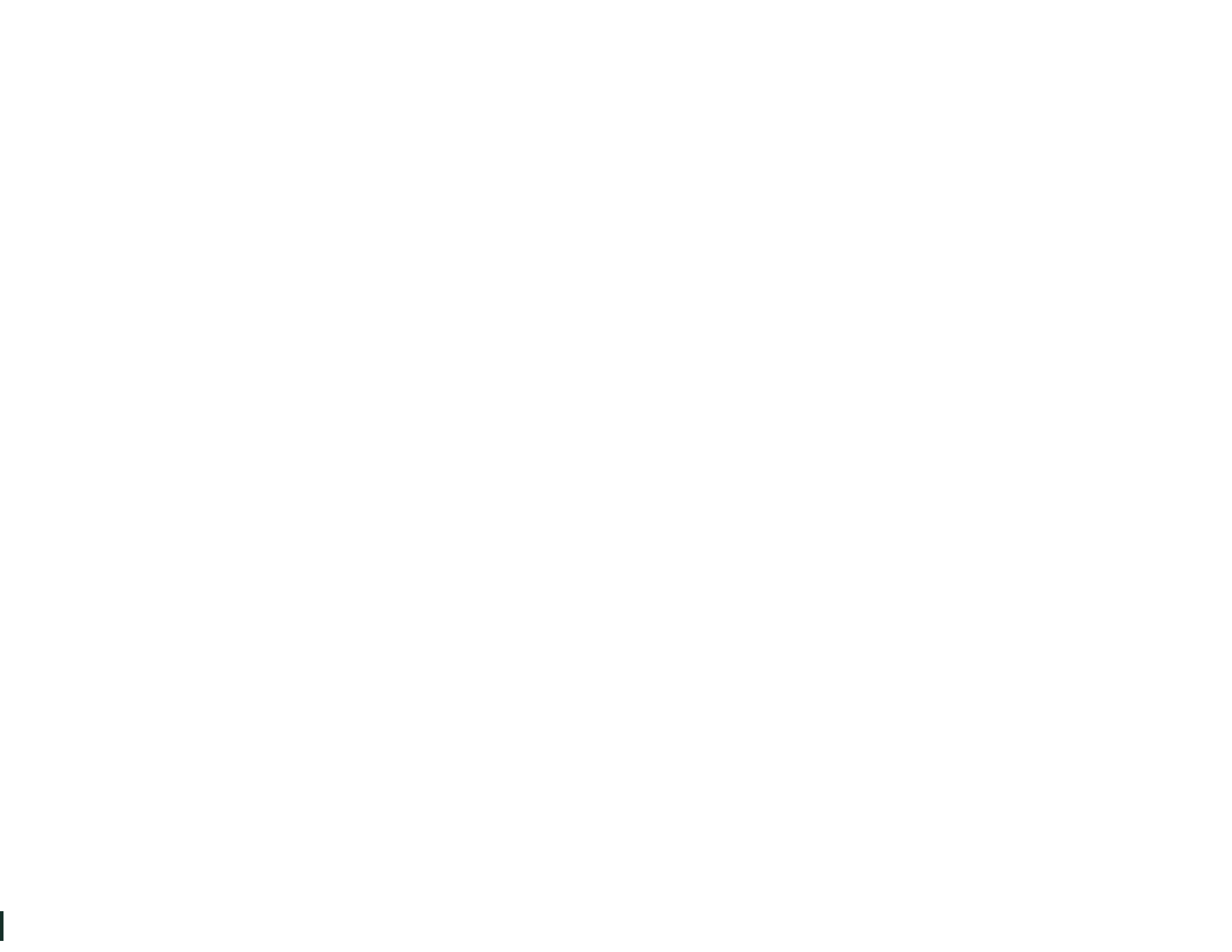





# **MOBILIARIO UNIPERSONAL PARA LA RELAJACIÓN EN ESPACIOS CERRADOS**

**Memoria para optar al título de:**  
DISEÑADORA, MENCIÓN DISEÑO DE PRODUCTOS

**Autora:**  
Sofía Paz Riquelme Sepúlveda

**Profesor Guía:**  
Javier Lorca

**Talca, Chile**  
**Año 2022**